

RAVAS-1100

Handpalletwagen met basis weegfuncties



VOORDELEN

- Het werkpaard van RAVAS
- Bestand tegen schokken en trillingen
- Waterdicht, geschikt voor gebruik buiten
- Laag stroomverbruik
- Voor controle bij goederenontvangst en verzending

Topkwaliteit

Voor industrieel gebruik

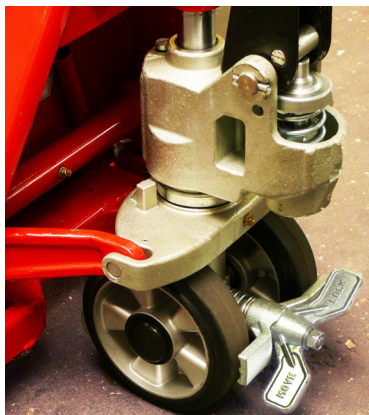

RAVAS

FUNCTIES

- Automatische en handmatige nulpuntcorrectie
- Bruto/netto weging
- Optelfunctie, met volgnummer
- Foutmelding in display
- Automatisch uitschakelen na 3 minuten zonder gebruik
- Melding lage batterijspanning in display

STANDARD SPECIFICATIONS

- Weegcapaciteit 2.000 kg
- Schaaldeel 1 kg
- Tolerantie 0,1% van de opgenomen last
- Display LCD, cijferhoogte 18 mm, backlight
- Toetspaneel 3 functietoetsen, aan/uit toets
- Afdichting krachtopnemers IP67, indicator IP65
- Stuurwielen rubber
- Lastwielen polyurethaan, tandem
- Kleur rood (RAL 3000), epoxy lak
- Eigengewicht 104 kg
- Voeding 4 x 1,5V AA-batterijen
- Autonomie 1 jaar, bij gebruik 5 keer per dag
- Pomp snelhef

AFMETINGEN IN MM

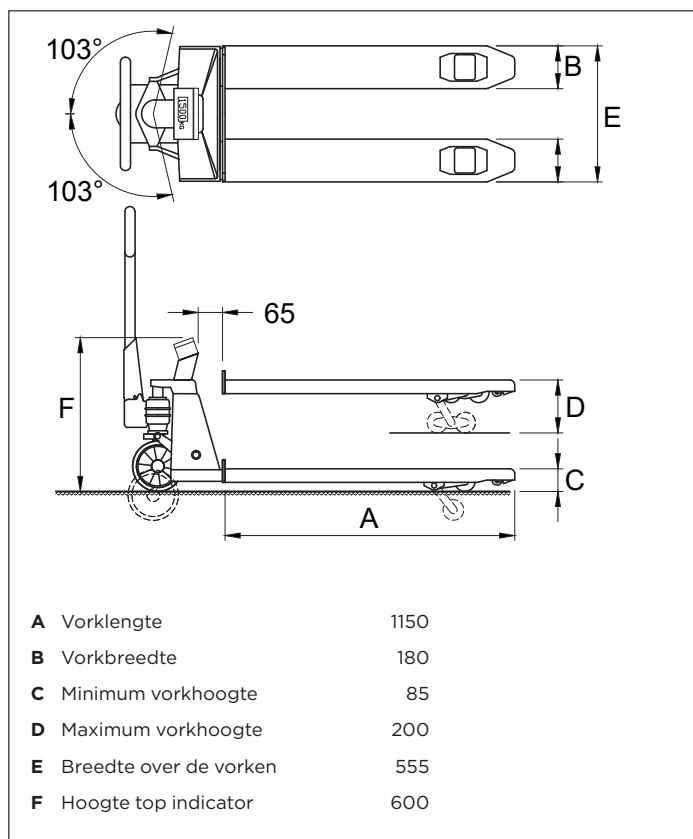

Management System
ISO 9001:2015
ISO 14001:2015
ISO 45001:2018
www.tuv.com
ID 0000037200

OPTIES*

- Ingebouwde thermische printer

RAVAS Europe B.V.

Veilingweg 17, 5301 KM Zaltbommel, The Netherlands

T: +31 418 515220 E: salesoffice@ravas.com

WWW.RAVAS.COM

RAVAS