

# RAVAS-5200-F Li

Transpalette peseur avec écran tactile

## AVANTAGES

- Écran tactile de 5" avec hauteur chiffre de 25 mm
- Alimentation avec pack de batteries Li-ion
- Facilité d'utilisation optimale, seules les clés actives sont visibles
- Les routines spécifiques au client peuvent être programmés
- Connectivité de données intégrée
- Fonctionnalité de comptage
- Compensation du niveau à 3 grades

Qualité supérieure

Fonctions personnalisées



**RAVAS**

## FONCTIONS

- Correction automatique et manuelle du zéro
- Pesage brut/net
- Mémoire de tare pour 10 valeurs
- Entrée de ID-code pour 4 ID-codes avec 10 codes prédéfinis (chacun de max.14 caractères alpha-numériques)
- 10 registres totalisateurs
- Horloge interne pour la date et l'heure
- Sur la carte: Port de connexion RS232 pour imprimante  
Sortie USB pour transfert données (avec clé USB) COM 1 libre pour Wifi ou RS232  
COM2 libre pour Wifi ou RS232
- La sortie USB peut également être utilisée pour connecter un scanner de code à barres
- Bluetooth 4.0 pour RAVAS WeightsApp
- Modes veille pour économiser de l'énergie
- Message d'erreur dans l'affichage incl. enregistrement

## SPECIFICATIONS TECHNIQUES

- Capacité de pesage 2.000 kg (2.500 kg ou 3.000 kg en option)
- Graduation multi-échelon:  
0 - 200 kg: graduation 0,2 kg  
200 - 500 kg: graduation 0,5 kg  
500 - 2.000 kg: graduation 1 kg
- Tolérance max. 0,1% de la charge levée
- Affichage écran tactile couleur de 5" avec hauteur chiffre de 25 mm
- Consommation 12V -160 mA
- Alimentation Li-ion batterie 14.8V / 5Ah, chargeur inclus
- Autonomie 25 heures utilisation continue (50 heures avec mode veille)
- Clavier le mode d'affichage définit les touches disponibles, touche marche / arrêt
- Classe de protection capteurs IP 67, indicateur IP65
- Montage de indicateur tournant et inclinable
- Roues de direction caoutchouc
- Roues de charge polyuréthane, tandem
- Couleur rouge (RAL 3000), peinture époxy
- Pompe à débit rapide
- Poids 125 kg

## DIMENSIONS EN MM

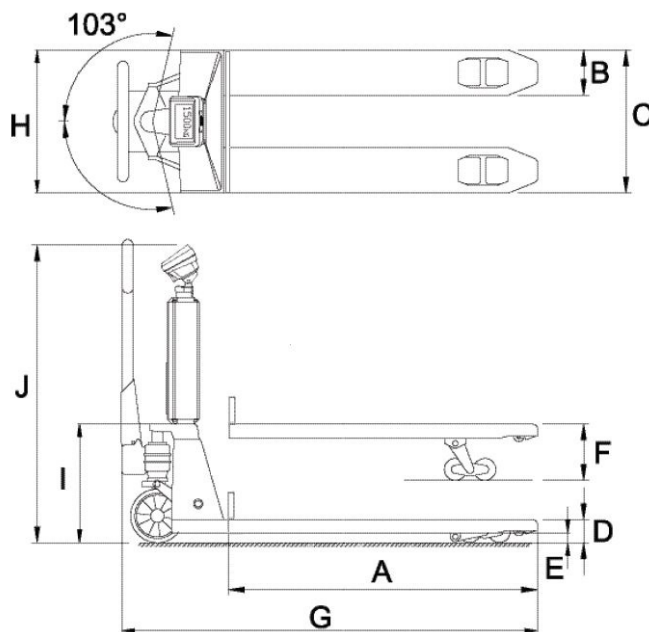

Standard

A	Longueur fourche	1150
B	Largeur fourche	180
C	Ecartement extérieur des	555
D	Hauteur fourche	90
E	Garde au sol	22
F	Hauteur de levée	205
	Course maximale	115
G	Longueur totale	1575
H	Largeur du châssis	540
I	Hauteur minimale du châssis	405
J	Hauteur de l'indicateur	950

Tolérance +/- 2 mm



## OPTIONS\*

- Version en métrologie légale
- Imprimante thermique ou matricielle 12V
- Imprimante thermique d'étiquettes
- Transfert données Bluetooth 2.0 ou WiFi
- Echelle de référence via RS232 (pour comptage pièces plus précis)
- Frein à pied
- Scanneur de codes à barres 1D USB, pas en combinaison avec version en métrologie légale
- Batterie de Li-ion supplémentaire
- Châssis en acier ou acier inoxydable de première qualité
- RDC, Logiciel RAVAS Data Collector
- RIS, Logiciel RAVAS Integration

### RAVAS Europe B.V.

Veilingweg 17, 5301 KM Zaltbommel, The Netherlands

T: +31 418 515220 E: salesoffice@ravas.com

WWW.RAVAS.COM

# RAVAS