

RAVAS-5200-F Li

Transpallet pesatore con indicatore touch screen

BENEFICI

- Display touch da 5" con altezza della cifra di 22 mm
- Alimentazione via pacco batteria Li-ion
- Facile da usare, solo i tasti attivi sono visibili
- Le routine specifiche del cliente possono essere programmate
- Connettività dati integrata
- Funzionalità bilancia contapezzi
- Compensazione del livello a 3 gradi

Qualità superiore

Funzioni personalizzate



RAVAS

FUNZIONI

- Azzeramento automatico e manuale
- Pesata lorda / netta
- Memoria tara per 10 valori
- Immissione codice ID per 4 codici ID con 10 codici preimpostati (ognuno di massimo 14 caratteri alfanumerici)
- 10 registri di totalizzazione
- Orologio interno per data e ora
- Sulla scheda: porta RS232 per connessione alla stampante
Scheda USB per trasferimento dati (con chiave USB)
COM1 libera per Wifi o RS232
COM2 libera per Wifi o RS232
- L'uscita USB può essere utilizzata anche per collegare uno scanner di codici a barre
- Bluetooth 4.0 per RAVAS WeightsApp
- Modalità di sospensione per risparmio energetico
- Messaggio di errore sul display incl. registrazione

SPECIFICHE STANDARD

- Capacità 2.000 kg (2.500 kg o 3.000 kg opzionale)
- Divisioni multi-range:
0 - 200 kg: divisione 0,2 kg
200 - 500 kg: divisione 0,5 kg
500 - 2.000 kg: divisione 1 kg
- Tolleranza massima 0,1% del peso rilevato
- Display Display touch a colori da 5" con altezza della cifra 22 mm
- Consumo di energia 12V -160 mA
- Alimentazione Pacco batteria Li-ion 14.8V / 5Ah incl. caricabatteria
- Autonomia 25 ore di uso continuo (50 ore con modalità risparmio energetico)
- Tastiera modalità di visualizzazione definisce le chiavi disponibili, tasto on/off
- Classe di protezione Celle di carico IP67, indicatore IP65
- Supporto indicatore rotating and tiltable
- Direzione gomma
- Carico doppie poliuretano
- Colore rosso (RAL3000) vernice epossidica
- Pompa quick lift
- Peso proprio 125 kg

DIMENSIONI IN MM

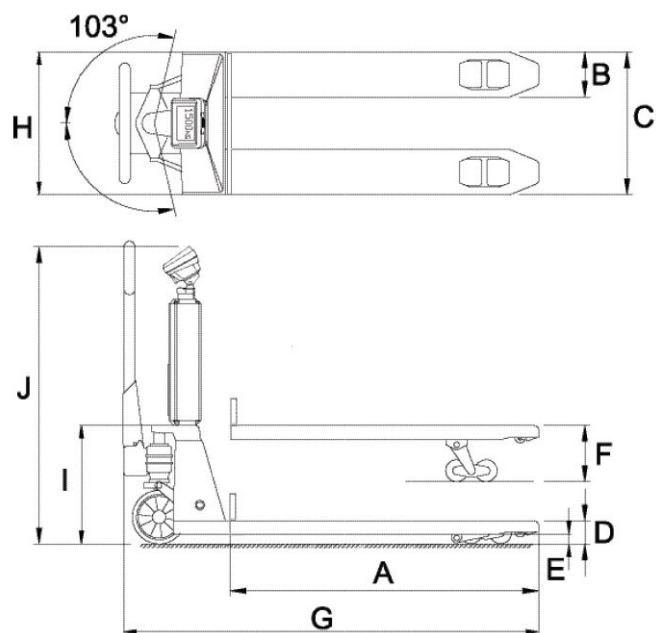

Standard

A	Lunghezza forche	1150
B	Larghezza forche	180
C	Scatamento forche	555
D	Altezza minima forche	90
E	Spazio minimo	22
F	Altezza massima forche Altezza di sollevamento	205 115
G	Lunghezza totale	1575
H	Larghezza del telaio	540
I	Altezza minima del telaio	405
J	Altezza parte superiore indicatore	950

Tolleranza +/- 2 mm



OPZIONI*

- Versione omologata per transazioni commerciali
- Stampante termica o a matrice
- Stampante per etichette
- Transferimento dati Bluetooth 2.0 o WiFi
- Bilancia di riferimento via RS232 (per un conteggio pezzi più accurato)
- Freno a pedale
- Scanner di codici a barre 1D USB, non combinabile con la versione omologata
- Pacco batteria Li-ion supplementare
- Telaio in acciaio o acciaio inossidabile di alta qualità
- Software RDC, RAVAS Data Collector
- Software RIS, RAVAS Integration

RAVAS Europe B.V.

Veilingweg 17, 5301 KM Zaltbommel, The Netherlands

T: +31 418 515220 E: salesoffice@ravas.com

WWW.RAVAS.COM

RAVAS