

# RAVAS-1100

## WEGENDE HANDPALLETWAGEN VAN DE MARKTLEIDER IN MOBIEL WEGEN



VERHOOGT EFFECTIVITEIT EN VEREENVOUDIGT  
LOGISTIEKE PROCESSEN, BESPAART TIJD EN  
RUIMTE

VOOR CONTROLE VAN INKOMENDE GOEDEREN,  
VASTSTELLEN VAN VERZENDGEWICHTEN,  
VOORKOMEN VAN OVERBELASTING

WEEGTOLERANTIE: 0,1% VAN DE CAPACITEIT

4 STANDAARD AA BATTERIJEN, BIJ 5 WEGINGEN  
PER DAG GAAN DE BATTERIJEN EEN JAAR MEE.

ENERGIEZUINIG: LAAG VERBRUIK; SYSTEEM  
SCHAKELT AUTOMATISCH UIT

### FUNKTIONALITEIT

- ◆ Automatische en handmatige nulpuntcorrectie
- ◆ Bruto-/nettoweging
- ◆ Optellen van wegingen met volgnummer
- ◆ Foutindicatie in display
- ◆ Slaat automatisch af na 3 minuten niet gebruikt te zijn
- ◆ Low battery indicatie in display



Indicator functies : tarreren, bruto/netto  
wegen, optellen met volgnummer

**RAVAS**

## AFMETINGEN

A	Vorklengte	:	1150 mm
B	Vorkbreedte	:	180 mm
C	Minimale vorkhoogte	:	85 mm
D	Maximale vorkhoogte	:	200 mm
E	Breedte over vorken	:	555 mm
F	Hoogte bovenkant indicator	:	565 mm

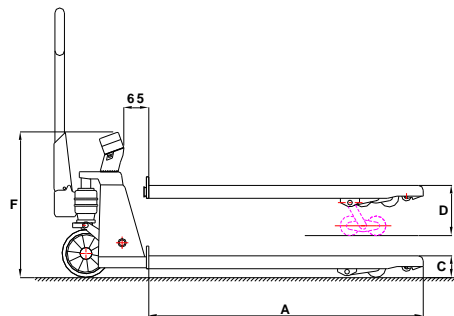

## SPECIFICATIES

Max. onnauwkeurigheid	:	0,1% van de capaciteit
Schaaldeel	:	1 kg
Weegcapaciteit	:	2000 kg
Display	:	LCD, hoogte cijfers 18 mm
Functietoetsen	:	3 functietoetsen, aan-/uittoets
Afdichting	:	krachtopnemers en bekabeling volgens isolatieklasse IP67, indicator volgens isolatieklasse IP65
Stuurwielen	:	polyurethaan
Lastwielen	:	polyurethaan, tandem
Kleur	:	rood (RAL 3000), epoxy lak
Gewicht	:	122 kg
Batterij	:	4 x 1.5V AA-batterijen
Autonomie	:	bij 5 wegingen per dag gaan de batterijen een jaar mee.

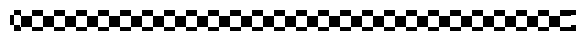
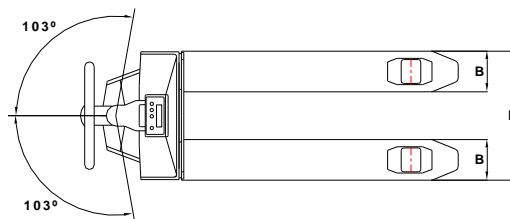

### OPTIE

- Roestvrijstalen uitvoering



# RAVAS

**RAVAS Europe B.V.**

P.O. Box 2023

NL-5300 CA Zaltbommel

The Netherlands

+31 – (0) 418 - 51 52 20

\* +31 – (0) 418 - 51 53 20

[info@ravas.com](mailto:info@ravas.com)

[www.ravas.com](http://www.ravas.com)

Rev. 17.01.08