

MANUALE D'USO E MANUTENZIONE RWV Autonomo

INDICE

pag.

Le forche pesatrici

- | | | |
|----|---------------|---|
| 1. | Funzionamento | 2 |
| 2. | Utilizzo | 2 |
| 3. | Manutenzione | 4 |

LE FORCHE PESATRICI

1. FUNZIONAMENTO

Il sistema di pesatura viene acceso con il tasto on/off (Ⓢ) dell'indicatore.

Dopo 3-5 minuti i circuiti elettronici e le celle di carico raggiungono la temperatura di funzionamento. Prima di questo tempo, si potrà avere uno scostamento dal peso rilevato dello 0,3%.

Si consiglia di non sollevare pesi prima di aver fatto la correzione dello zero.

2. UTILIZZO

L'indicatore è alimentato da una batteria intercambiabile la cui durata è di circa 35 ore a funzionamento continuo (sistema senza stampante).

Quando la tensione della batteria diventa troppo bassa, questo verrà indicato chiaramente sul display dell'indicatore. Quando la batteria si scarica completamente, il sistema si spegne automaticamente.

Per evitare una perdita di capacità della batteria, la ricarica di una batteria scarica deve durare come minimo 6 ore.

Se il sistema viene usato lavorando su più turni o se viene integrato con una stampante, si consiglia di acquistare una batteria supplementare.

La batteria può essere ricaricata con il caricabatteria in dotazione. Durante la ricarica sul caricabatteria si accende una spia verde (LED). Quando questa si spegne significa che la batteria è carica. Non è possibile sovralimentare la batteria perché il caricabatteria si spegne automaticamente a carica avvenuta.

Il peso sollevato deve essere libero: non deve toccare né la parte posteriore delle forche né la piastra per sollevamento o altri pallet:

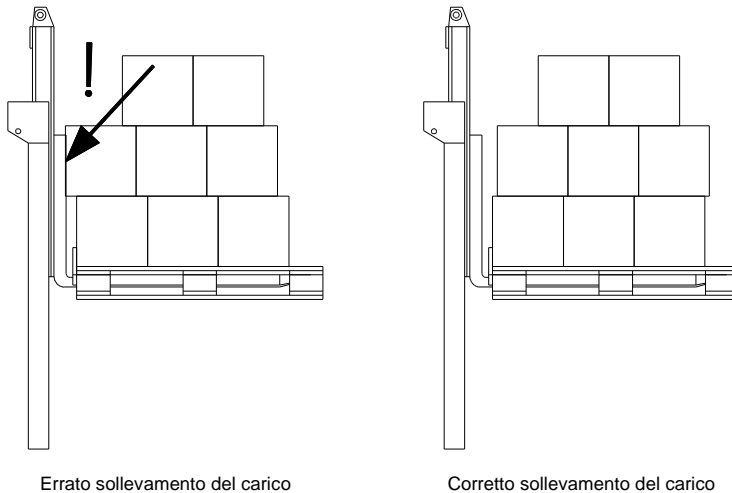

La precisione del sistema di pesatura diminuisce dello 0.1% circa per grado, partendo da una posizione inclinata di 2°. Anche un pavimento sconnesso o con buche può essere fonte di errori. L'ideale è lavorare su un terreno in piano.

Tenendo il montante in posizione verticale si raggiunge un'accuratezza ottimale della pesatura.

La miglior precisione viene ottenuta quando il centro di gravità del carico sollevato si trova tra le due forche. Con un carico fuori-centro le forche possono piegarsi e torcersi e questo può provocare un peggioramento della precisione. Nella versione omologata l'inclinometro disattiverà l'indicatore in caso di carico fuori-centro o posizione inclinata, tutti fattori che possono causare una perdita di precisione della pesatura.

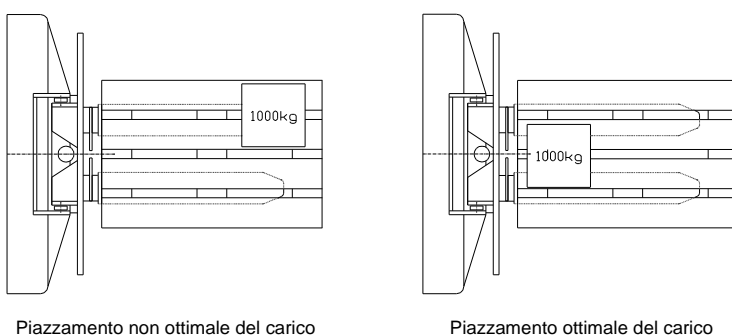

Campo di temperatura tra -10 e +40° C con scostamento massimo dal peso rilevato dello 0,1%. Al di fuori di questo campo si possono avere scostamenti fino allo 0,3%.

Si devono evitare sbalzi rapidi di temperatura perché producono condensa di umidità nelle parti elettroniche. Durante l'acclimatazione il sistema di pesatura deve essere spento.

3. MANUTENZIONE

Ogni sistema di pesatura necessita di essere calibrato di tanto in tanto. Inoltre viene consigliata una manutenzione annuale del sistema.

Per le parti meccaniche del sistema di pesatura mobile valgono le stesse istruzioni di manutenzione che vengono applicate per le forche normali. Per esperienza sappiamo che il sistema di pesatura integrato può funzionare anche quando le parti meccaniche sono state danneggiate da sovraccarichi.

Suggerimenti principali:

- Le parti elettroniche possono essere pulite solamente con un panno umido. Detergenti chimici e lavaggi ad alta pressione causano danni.
- Sporczia che si accumula tra le parti del sistema di pesatura influenza negativamente la precisione dello stesso. Per questo motivo il sistema deve essere controllato e pulito regolarmente. Lavaggi ad alta pressione non sono permessi.
- Saldature possono essere eseguite solo da specialisti per evitare danni al circuito elettronico e alle celle di carico.